

Servodecoder S4-Car

mit 4 Relais zur Rückmeldung oder Verkehrssteuerung

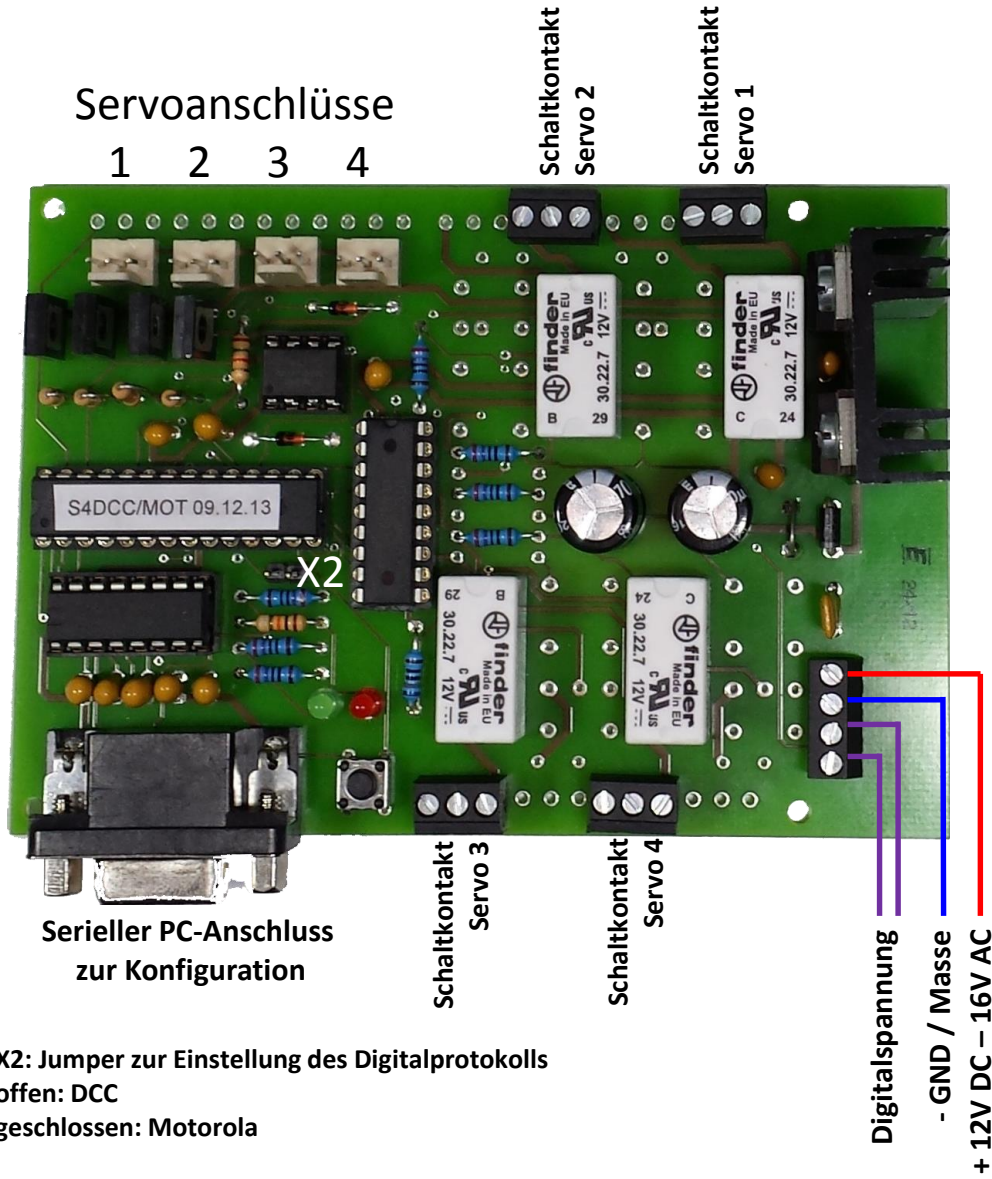

Belegung des Servoanschlusses

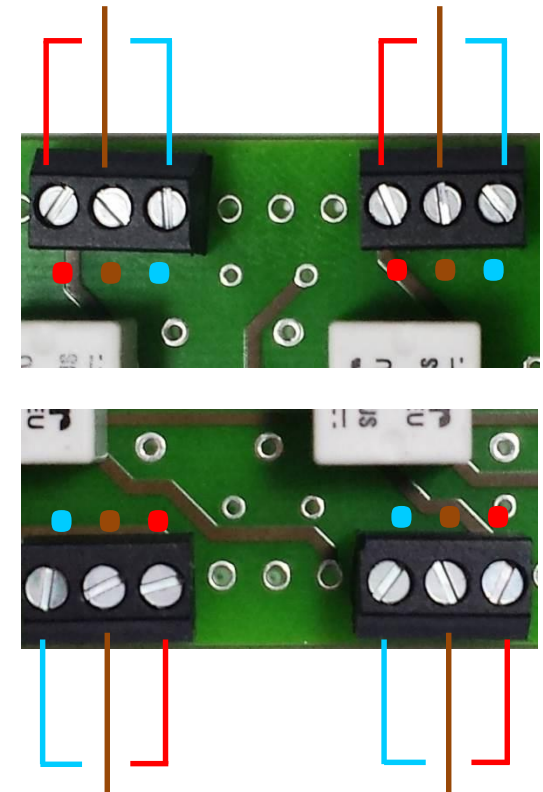
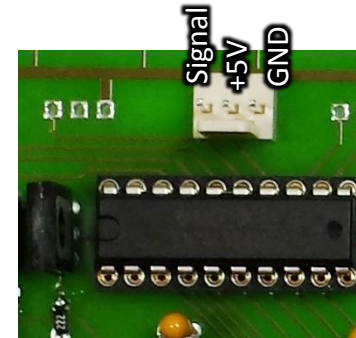

X2: Jumper zur Einstellung des Digitalprotokolls
 offen: DCC
 geschlossen: Motorola