

DC-Car Anschlussbelegung DC05-S-Decoder

Decoder mit Spannungswandler on Board

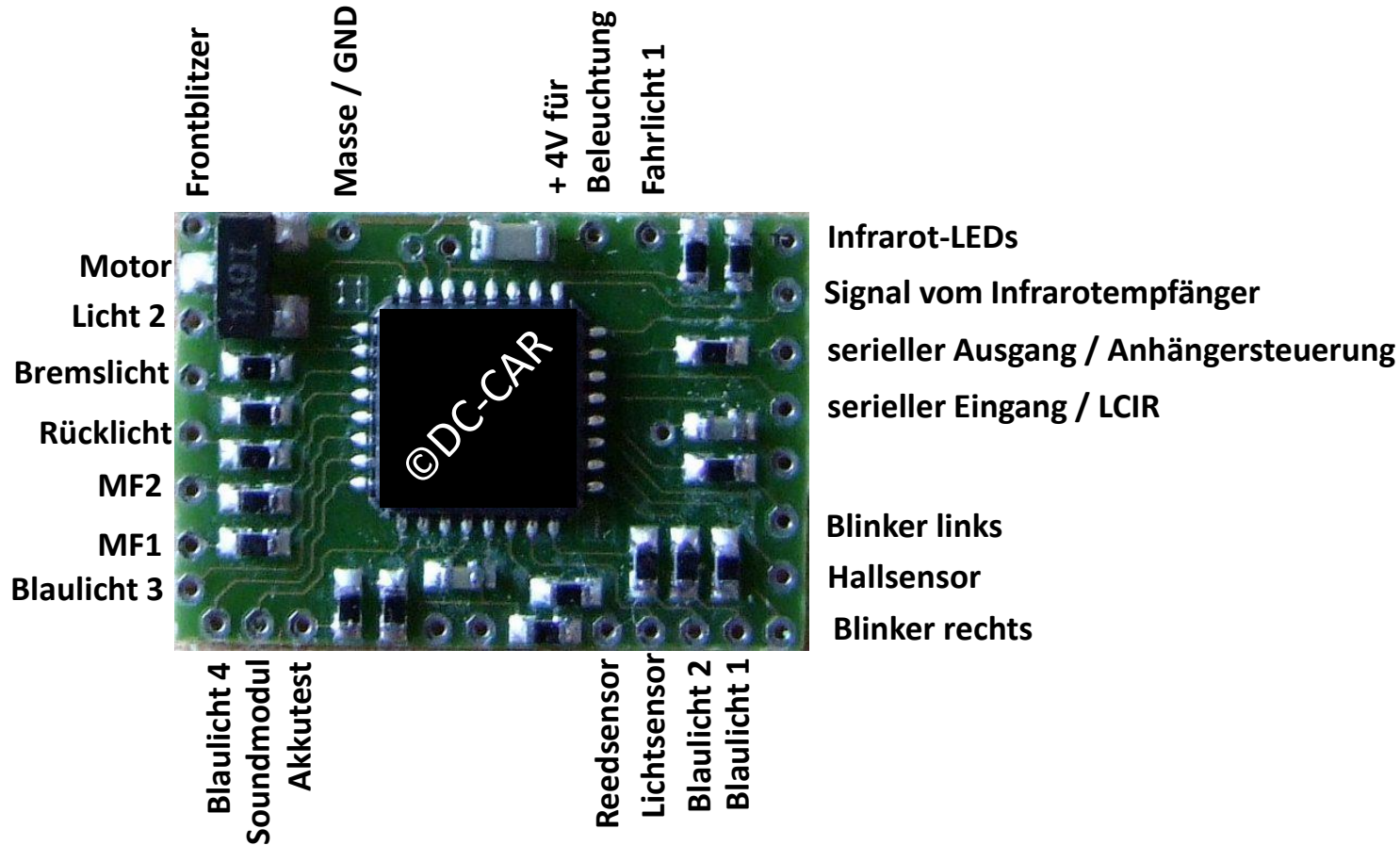

Folgende Ausgänge müssen bei Anschluss von LEDs mit externen Vorwiderständen versehen werden:

- Frontblitzer
- Blaulicht 3
- Blaulicht 4

Die Multifunktionsausgänge (MF) werden je nach CV-Einstellung unterschiedlich verwendet:

- MF1: Servoausgang 1 oder Licht 4 (CV 20)
- MF2: Servoausgang 2 oder Licht 3 (CV20)