

DC-Car Anschlussbelegung DC07-I-Decoder

Decoder mit Infrarotempfänger on Board

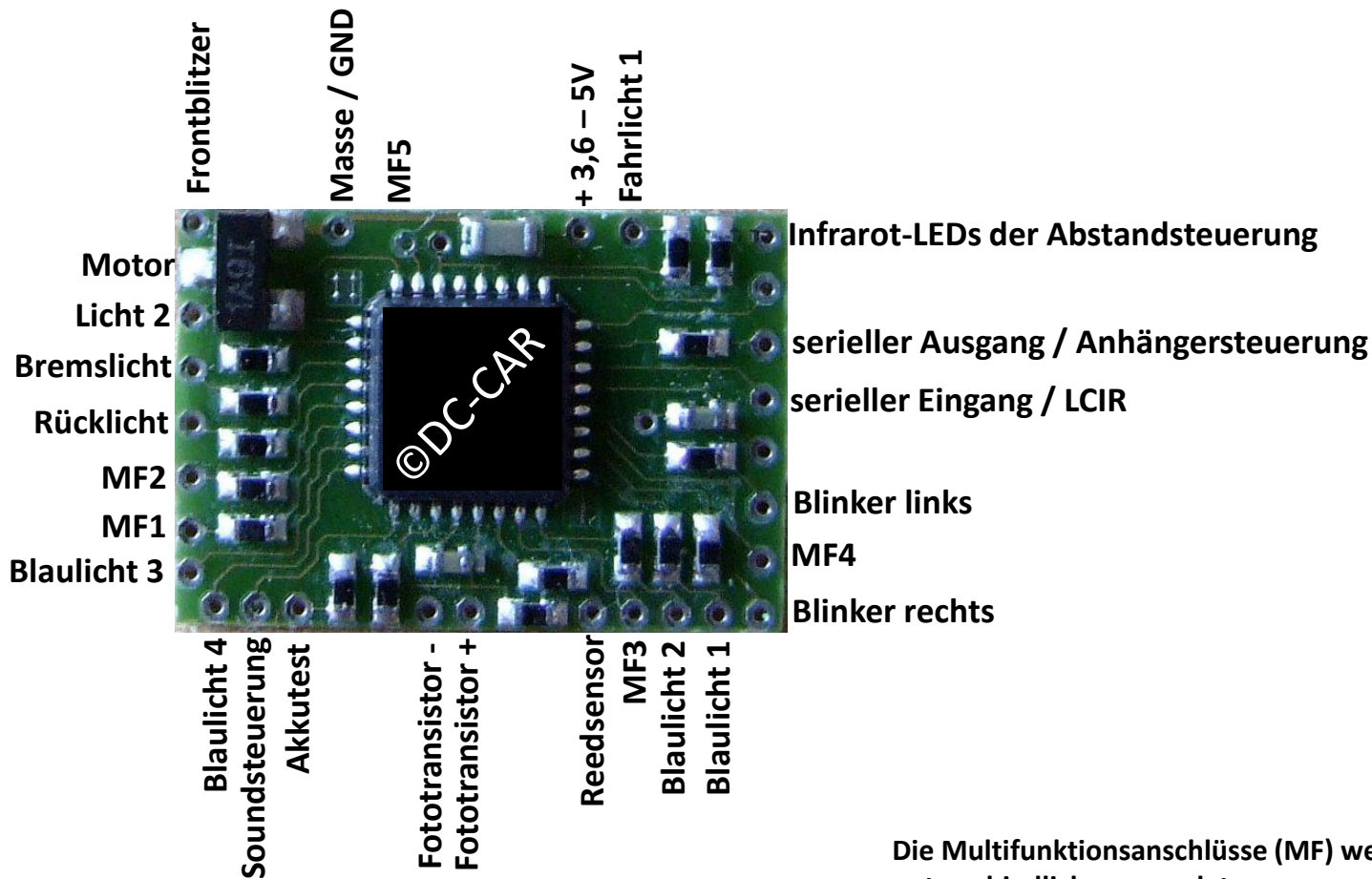

Folgende Ausgänge müssen bei Anschluss von LEDs mit externen Vorwiderständen versehen werden:

- Frontblitzer
- Blaulicht 3
- Blaulicht 4
- MF3, MF4, MF5 wenn als Schaltausgang definiert

Die Multifunktionsanschlüsse (MF) werden je nach CV-Einstellung unterschiedlich verwendet:

- MF1: Servoausgang 1 oder Licht 4 (CV 20)
- MF2: Servoausgang 2 oder Licht 3 (CV20)
- MF3: Funktionsschaltausgang 1 oder Lichtsensor (CV27)
- MF4: Funktionsschaltausgang 2 oder Hallsensor (CV111)
- MF5: Funktionsschaltausgang 3 oder aktive Rückmeldung (CV25)